

SZABLON ROZMIESZCZENIA WIERCENÍ POD UCHWYTY

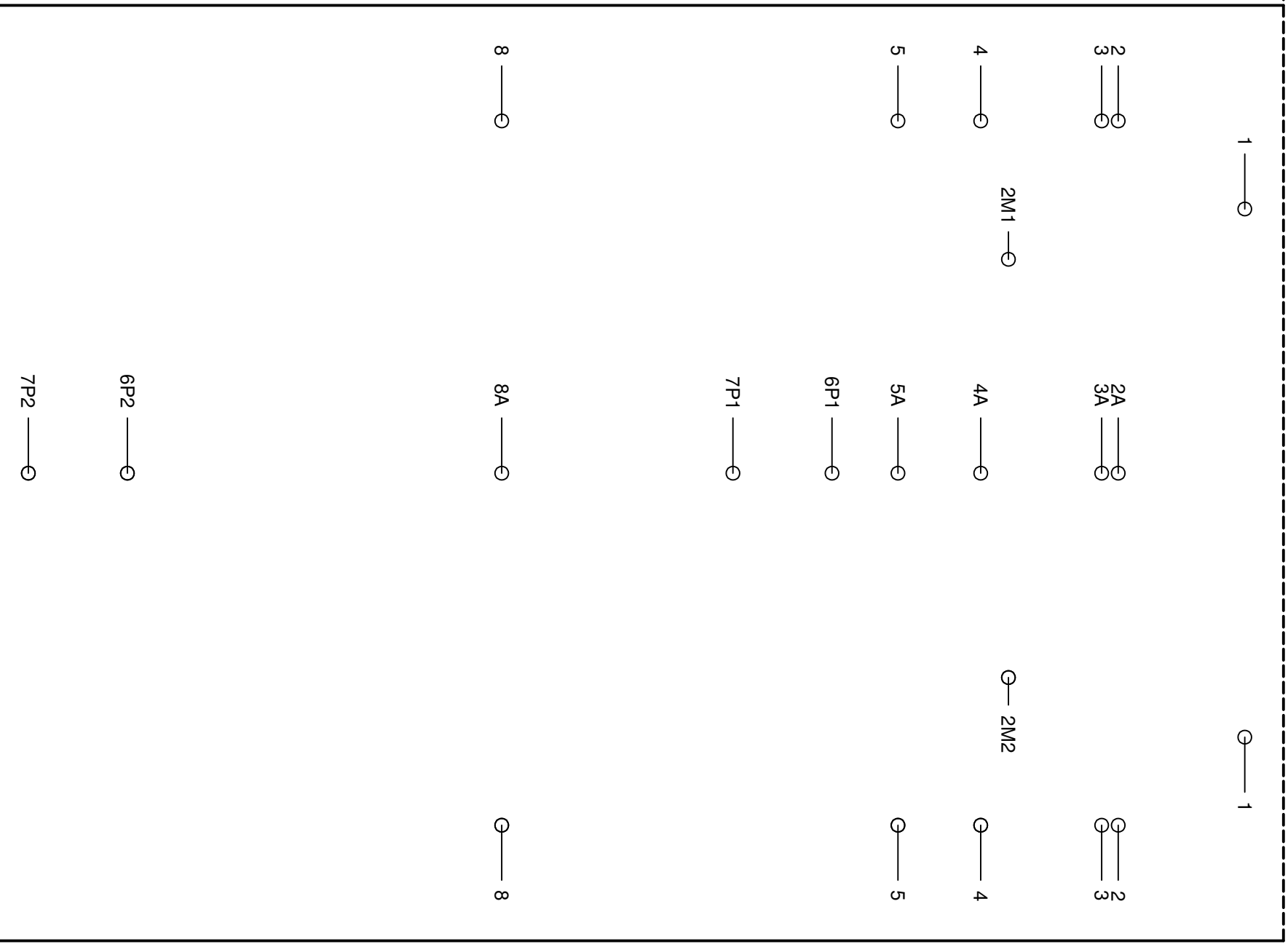

Sugerowane rozmieszczenie nawierceń pod uchwyt (szablon):

UCHWYT KU-U1	1 - wszystkie kolekcje
UCHWYT KU-U2	2 - kolekcje: ALEXANDRIA, ATLANTA, AFRODYTA 3 - kolekcje: ARTEMIDA, ASTREA 4 - wszystkie kolekcje - fronty do szafek DP60 5 - wszystkie kolekcje - fronty do szafek D40S3, D60S3, D80S3 - front niski 8 - wszystkie kolekcje - fronty do szafek D40S3, D60S3, D80S3 - front wysoki 6P1 oraz 6P2 - kolekcje: AMIGA, ATENA - fronty do szafek D15, D20 - (PIONOWO) 7P1 oraz 7P2 - kolekcje: ARTEMIDA - fronty do szafek D15, D20 - (PIONOWO)
UCHWYT KU-U3	2M1 oraz 2M2 - kolekcje: ANDROMEDA, AMIGA, ATENA
UCHWYT KU-U4	2A - kolekcje: ALEXANDRIA, ATLANTA, AFRODYTA 3A - kolekcje: ARTEMIDA, ASTREA 4A - wszystkie kolekcje - fronty do szafki DP60 5A - wszystkie kolekcje - fronty do szafek D40S3, D60S3, D80S3 - front niski 8A - wszystkie kolekcje - fronty do szafek D40S3, D60S3, D80S3 - front wysoki

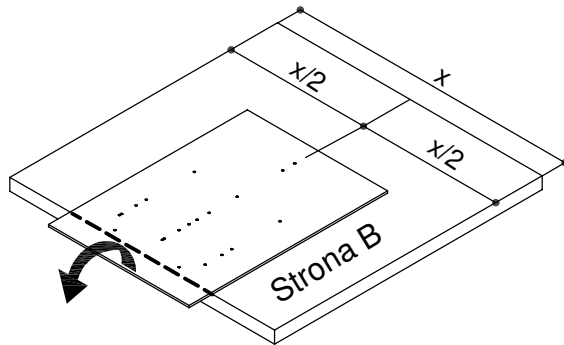
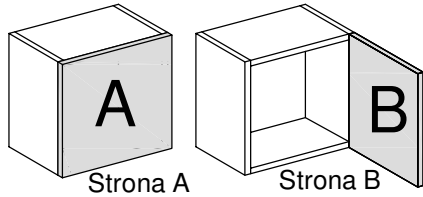
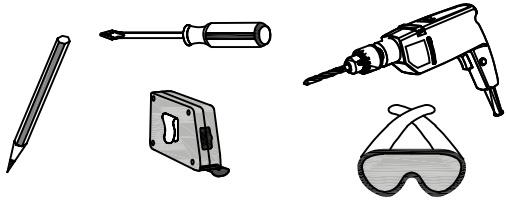

Starannie zegnij szablon wzdłuż przerywanej linii. Dopasuj szablon do frontu wykorzystując zagiętą krawędź oraz linię środkową.

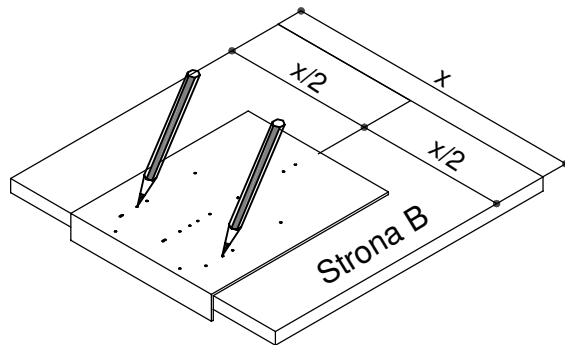

Na szablonie wykonaj otwory na wylot, następnie przyłóż szablon do frontu upewniając się, że jest precyzyjnie ustawiony i przez wykonane otwory zaznacz ołówkiem dokładne punkty wiercenia.

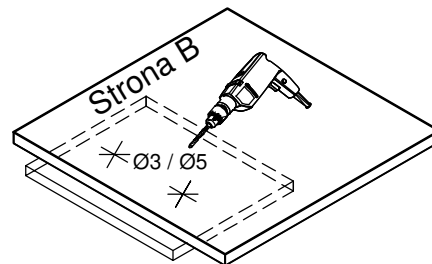

Do wybranego uchwytu dobierz wiertło o odpowiedniej średnicy:
- dla uchwytu KU-U1 - wiertło o średnicy $\varnothing 3$ - wiercenie na głębokość 3-5mm;
- dla uchwytów KU-U2, KU-U3, KU-U4 - wiertło o średnicy $\varnothing 5$ - wiercenie na wylot.

Podczas wiercenia umieść podkładkę z drewna lub płyty wiórowej, zwracając uwagę aby nie uszkodzić powierzchni podłoża. Po wywierceniu otworów dokładnie oczyść powierzchnię frontu.

KU-U1

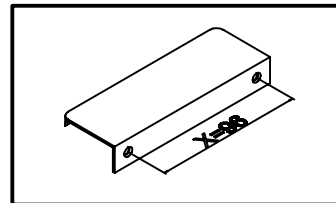

KU-U2

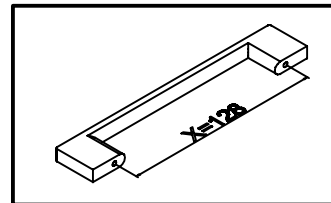

KU-U3

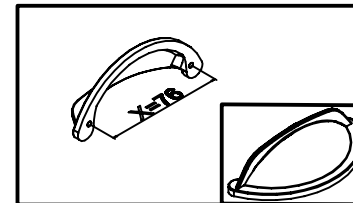

KU-U4

